

СПЕЦТЕХНИКА

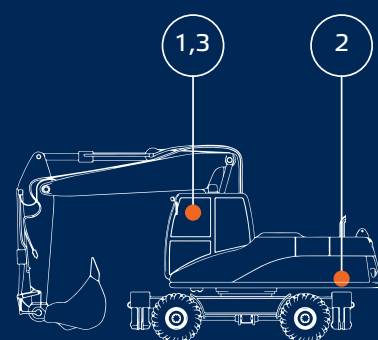

-
- 1
Терминал Omnicomm Profi
с подключенным зажиганием
и оборотами.
 - 2
Датчик уровня топлива
Omnicomm LLS 4.
 - 3
Интерактивный дисплей ICON.
-



1

ТЕРМИНАЛ OMNICOMM PROFİ С ПОДКЛЮЧЕННЫМ ЗАЖИГАНИЕМ И ОБОРОТАМИ

Терминал Omnicomm Profi обладает максимальной защищенностью и функциональностью. Применяется для мониторинга транспорта, эксплуатирующегося в тяжелых условиях. В отличие от других ГЛОНАСС/GPS трекеров, представленных на рынке, навигационный терминал Omnicomm Profi имеет надежную конструкцию для защиты от климатических и механических воздействий.

- Повышенная защищенность корпуса;
- работа в экстремальных климатических условиях;
- одновременная работа с 2-мя операторами сотовой связи;
- громкая голосовая связь с водителем;
- автономная работа от встроенного аккумулятора;
- чтение параметров с CAN-шины автомобиля;
- 10 входов и 2 выхода для подключения внешних устройств;
- большое количество интерфейсов для подключения стороннего оборудования.



2

ДАТЧИК УРОВНЯ ТОПЛИВА OMNICOMM LLS 4

Обладает повышенной вандалоустойчивостью, отвечает всем требованиям надежности оборудования в жестких условиях эксплуатации. Датчик имеет встроенную гальваническую развязку - 1500 В.

*Датчик внесен в государственный реестр средств измерения РФ.



3

ИНТЕРАКТИВНЫЙ ДИСПЛЕЙ ICON

Дисплей Omnicomm ICON предназначен для отображения ключевых параметров работы транспорта, оповещения и информирования водителя и диспетчера.

Отображаемые данные:

- объем топлива в топливных баках;
- объем заправки;
- значение температуры по показаниям внешнего датчика температуры;
- количество отработанных моточасов;
- статус водителя;
- скорость ТС;
- текущее время.

Интерактивные функции:

- возможность передачи служебных сообщений;
- функция назначения и изменения заданий;
- управление статусами выполнения заданий.

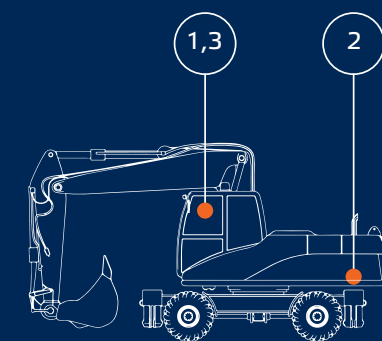

Комплексное решение для спецтехники

Спецтехника/сельхозтехника часто эксплуатируется при отсутствии дорожного покрытия, в условиях повышенной запыленности или заболоченности почвы и испытывает повышенный уровень вибраций и нагрузки. Кроме того, спецтехника используется в широком диапазоне климатических условий, в том числе при экстремально низких температурах. Рабочее время такой техники часто распланировано до минут, и остановка машины по причине того, что закончилось топливо, влечет за собой потерю времени и, как следствие, денег. Чтобы водитель всегда мог контролировать уровень топлива, мы рекомендуем комплексное решение Omnicomm, включающее надежный и защищенный бортовой терминал Omnicomm Profi, датчики уровня топлива Omnicomm LLS 4, а также интерактивным дисплеем ICON.

1
Терминал Omnicomm Profi с подключенным зажиганием и оборотами.

2
Датчик уровня топлива Omnicomm LLS 4.

3
Интерактивный дисплей ICON.



В случае наличия двух топливных баков на транспортном средстве необходима установка дополнительного датчика уровня топлива Omnicomm LLS 4.



Для транспортных средств, оснащённых CAN-шиной, в случае необходимости получения дополнительных параметров, необходимо подключение терминала Omnicomm к CAN-шине напрямую посредством CAN-адаптера или с помощью дополнительного оборудования CANLog сторонних производителей.



В случае использования транспортного средства несколькими водителями посменно рекомендуется задействовать встроенную в ICON систему идентификации водителя или установить систему идентификации iButton.



При наличии отдельного топливного бака отдельных агрегатов рекомендуется установка дополнительного датчика уровня топлива Omnicomm LLS 4 с интерактивным дисплеем ICON.



Для улучшения контроля выполнения работ, а также дополнительных механизмов и агрегатов рекомендуется установка фотокамеры.



Телефон по России:
8 800 100 24 42

info@omnicomm.ru
www.omnicomm.ru